

Lens Module Mount

SBL-101C

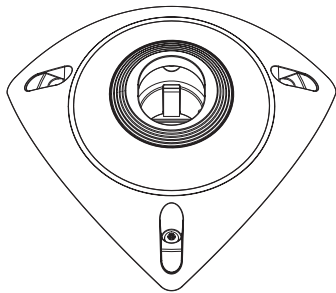

Package



Lens Module Mount

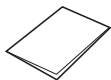

Manual

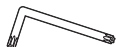

Torx L wrench



Installation screw

Product Overview

- ENG** SBL-101C is a mount used to install a lens module (SLA-T2480/SLA-T4680) in the corner of the wall.
- FRA** Le support SBL-101C est un support utilisé pour l'installation d'un module d'objectif (SLA-T2480/SLA-T4680) dans l'angle d'un mur.
- GER** SBL-101C ist eine Befestigung zur Montage eines Objektivmoduls (SLA-T2480/SLA-T4680) in einer Wandecke.
- SPA** SBL-101C es un soporte de fijación que se utiliza para instalar un módulo de la lente (SLA-T2480/SLA-T4680) en la esquina de la pared.
- ITA** SBL-101C è un supporto utilizzato per installare un modulo obiettivo (SLA-T2480/SLA-T4680) nell'angolo di una parete.
- RUS** Крепление SBL-101C предназначено для установки модуля объектива (SLA-T2480/SLA-T4680) на углы стен.
- POL** SBL-101C to uchwyt służący do instalacji modułu obiektywu (SLA-T2480/SLA-T4680) w narożniku ściany.
- TUR** SBL-101C, duvarın köşesine bir lens modülü (SLA-T2480/SLA-T4680) takmak için kullanılan bir montaj aparatıdır.
- SWE** SBL-101C är ett fäste som används för att installera en linsmodul (SLA-T2480/SLA-T4680) i ett vägghörn.
- POR** SBL-101C é uma montagem usada para instalar um módulo de lente (SLA-T2480/SLA-T4680) no canto da parede.
- JAP** SBL-101Cは、レンズモジュール(SLA-T2480/SLA-T4680)を壁コーナーにインストールする際に使用するマウントです。
- CHI** SBL-101C是在壁角上安装镜头模块 (SLA-T2480/SLA-T4680) 时使用的安装组件。
- KOR** SBL-101C는 렌즈 모듈(SLA-T2480/SLA-T4680)을 벽면 코너에 설치 시 사용하는 마운트입니다.

Installation Precautions

- ENG** When installing this product, it is recommended to use the installation screws shipped with this product, and be cautious not to damage the product with too much force when assembling the product.
- FRA** Lors de l'installation de ce produit, il est recommandé d'utiliser les vis de fixation fournies avec celui-ci et de veiller à ne pas endommager le produit en exerçant une force trop importante lors de l'assemblage.
- GER** Bei der Befestigung des Produkts wird empfohlen, die mit dem Produkt gelieferten Montageschrauben zu verwenden, und vorsichtig vorzugehen, um das Produkt nicht durch zu viel Kraft bei der Montage des Produkts zu beschädigen.
- SPA** Al instalar este producto, se recomienda utilizar los tornillos de instalación suministrados con este producto y tener cuidado de no dañar el producto aplicando demasiada fuerza al montarlo.
- ITA** Quando si installa questo prodotto, si raccomanda di utilizzare le viti di installazione con esso fornite e di fare attenzione a non danneggiare il prodotto facendo troppa forza durante il montaggio.
- RUS** При установке этого устройства рекомендуется использовать входящие в его комплект установочные винты. Кроме того, необходимо соблюдать осторожность и не применять при сборке устройства чрезмерные усилия, чтобы не повредить его.
- POL** Podczas instalacji tego produktu zaleca się użycie śrub instalacyjnych dostarczonych z tym produktem, należy także zachować ostrożność, aby nie uszkodzić produktu zbyt dużą siłą podczas montażu.
- TUR** Bu ürünü kurarken, bu ürünle birlikte gönderilen montaj vidalarını kullanmanız ve ürünü monte ederken çok fazla kuvvet uygulayarak ürüne zarar vermemeye dikkat etmeniz önerilir.
- SWE** Vid installation av denna produkt rekommenderar vi att använda installationsskruvarna som medföljer produkten, samt att vara noga med att inte skada produkten genom att ta i för hårt vid hopsättning av produkten.
- POR** Ao instalar este produto, recomenda-se utilizar os parafusos de instalação enviados com o produto, e ter atenção para não danificar o produto ao usar força excessiva para montá-lo.
- JAP** 製品をインストールする際には、本製品に付属されたインストールツールを使用を推奨し、製品を組み立てる際には無理な力を加えて製品が破損されないようご注意ください。
- CHI** 安装产品时, 建议使用此产品随附的安装螺钉。 组装产品时, 请注意不要用力过大导致产品损坏。
- KOR** 제품 설치시는 본 제품에 동봉된 설치 스크류를 사용할 것을 권장하며, 제품 조립시에는 무리한 힘을 가하여 제품이 파손되지 않도록 주의하세요.

Installation

1

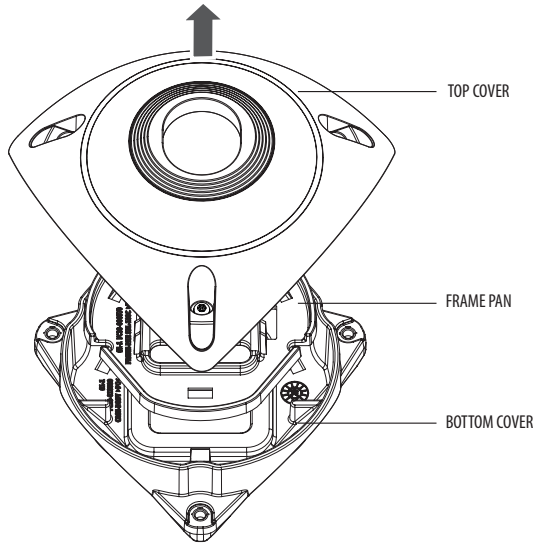

3

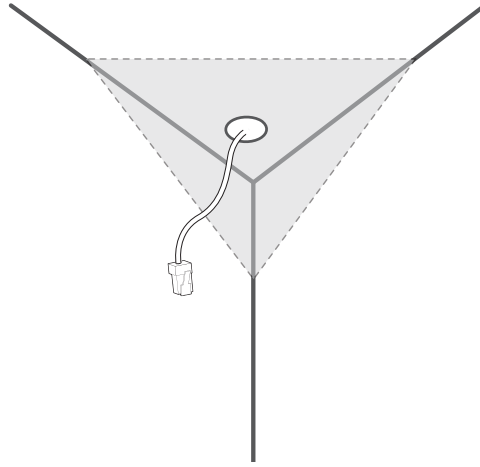

5

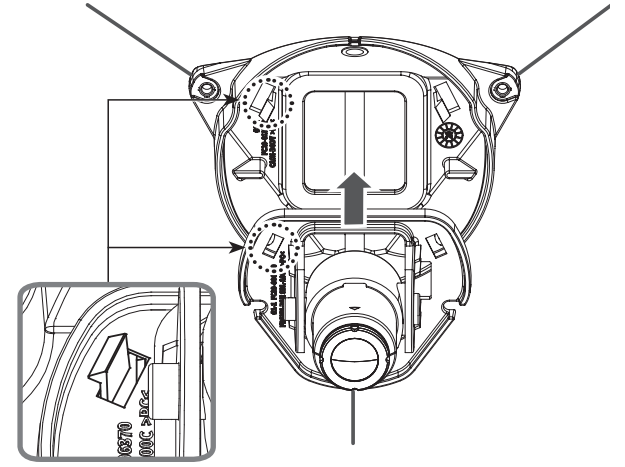

2

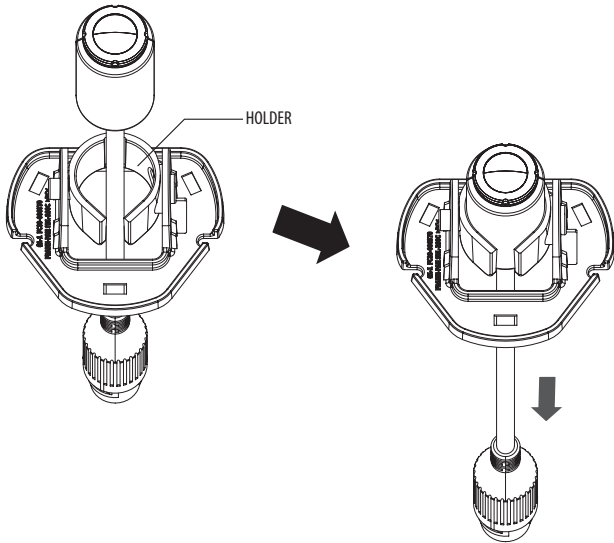

4

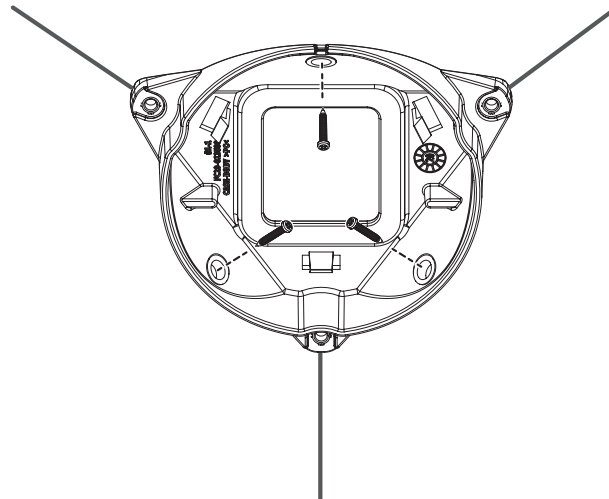

6

